

Guía Matemáticas

¡Juguemos y aprendamos en familia!



Indicaciones generales:

- 1.- Lean en voz alta cada una de las instrucciones, analizando cada una de ellas.
- 2.- Escuchar las respuestas de los niños y niñas, dando tiempo para que reflexione y descubra las respuestas.
- 3.- Apóyelo, siempre que sea necesario o se lo solicite y a ¡DISFRUTAR!
- 4.- Enviar algunas fotitos del proceso al WhatsApp del curso. (máx. 2 por asignatura)
- 5.- Recuerden, ante cualquier duda o consultan, no duden en hacérmela saber.

Actividad 1

Lea en voz alta, una a una, las siguientes instrucciones, dejando espacio para que los niños y niñas reflexionen la respuesta y luego ejecuten:

Catalina está buscando qué alimentos comerá a la hora de colación.

- Escucha las instrucciones y pinta los elementos:

- La caja de leche que está **cerca** de la canasta.
- La manzana que está **dentro** de la canasta.
- El queque que está **delante** de la canasta.

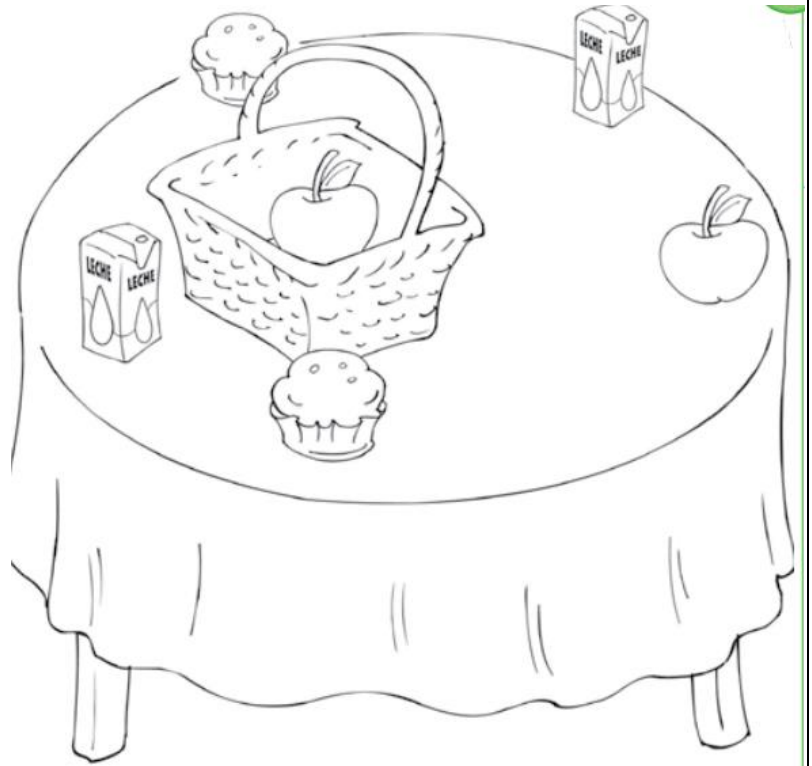

Actividad 2

Lea en voz alta, una a una, las siguientes instrucciones, dejando espacio para que los niños y niñas reflexionen la respuesta y luego ejecuten:

- *Observa la colección de juguetes de Martín.*
- *Completa los recuadros con la información que falta. En algunos de ellos faltan los números, y en otros, falta la cantidad de juguetes.*
- *Juega a escribir los números y dibuja los juguetes que más te gusten hasta completar las cantidades correspondientes.*



1



3





5

Actividad 3

Lea en voz alta, una a una, las siguientes instrucciones, dejando espacio para que los niños y niñas reflexionen la respuesta y luego ejecuten:

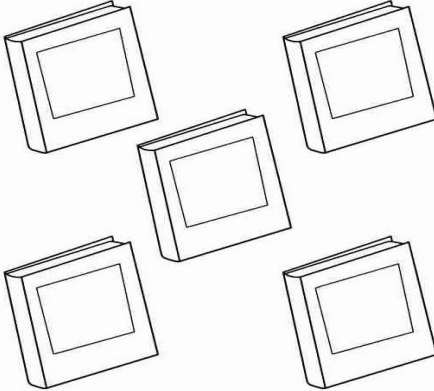
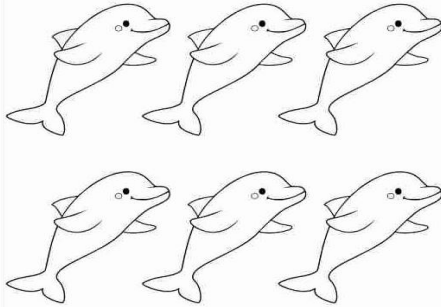
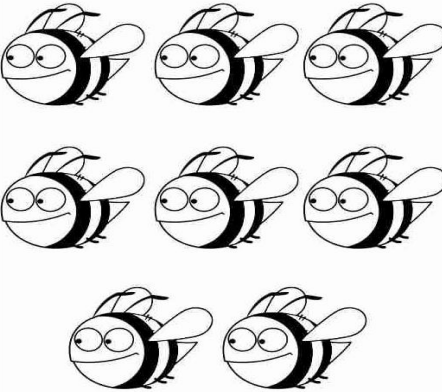
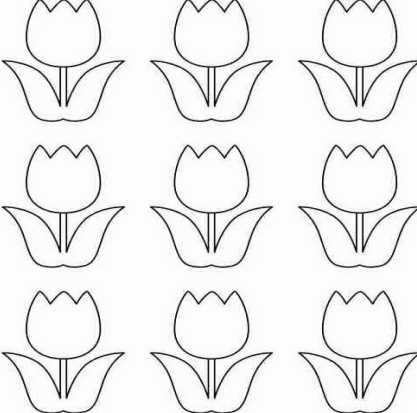
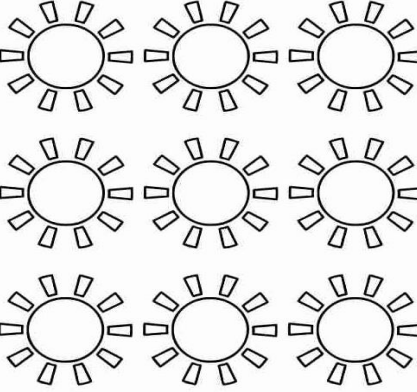
- Observa cada conjunto.
- Pinta el número según la cantidad de cada conjunto.

 5 6 7	 5 6 7
 7 8 9	 7 8 9
 8 9 10	 8 9 10

- Desafío: cuenta junto a tu familia tus juguetes, y escribe el número: _____

Actividad 4

Lea en voz alta, una a una, las siguientes instrucciones, dejando espacio para que los niños y niñas reflexionen la respuesta y luego ejecuten:

- RECORRE VARIAS VECES LOS NÚMEROS CON TU DEDO ÍNDICE EN LA DIRECCIÓN INDICADA.
- COLORÉALOS COMO MÁS TE GUSTE.
- CUENTA Y COLOREA EL GATO Y LAS MEDIAS.
- DELINEA Y COMPLETA CADA RENGLÓN.

1
2
3
4
5
6
7
8
9
10
11
12
13
14
15
16
17
18
19
20
21
22
23
24
25
26
27
28
29
30



UNO



DOS

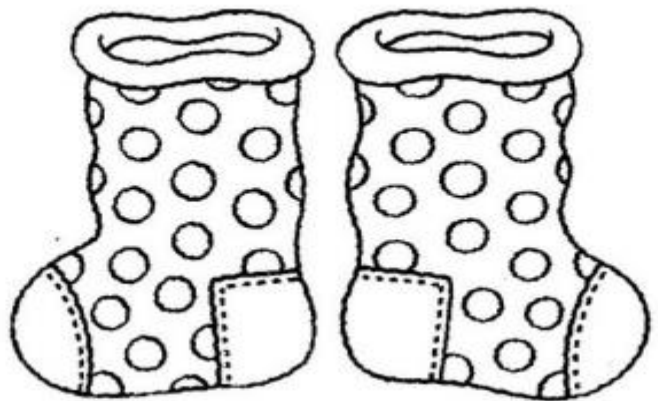

1
2
3
4
5
6
7
8
9
10
11
12
13
14
15
16
17
18
19
20
21
22
23
24
25
26
27
28
29
30

- RECORRE VARIAS VECES LOS NÚMEROS CON TU DEDO ÍNDICE EN LA DIRECCIÓN INDICADA.
- COLORÉALOS COMO MÁS TE GUSTE.
- CUENTA Y COLOREA LAS ZANAHORIAS Y LAS MARIPOSAS.
- DELINEA Y COMPLETA CADA RENGLÓN.

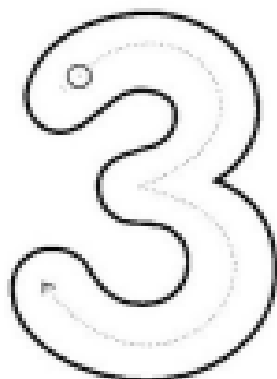

TRES

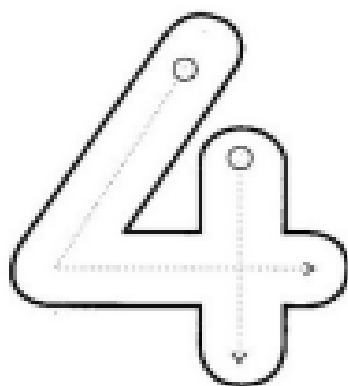
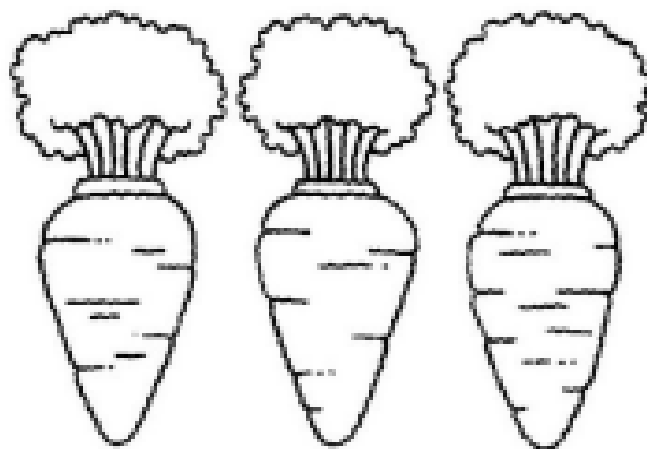

CUATRO

